



DU-400

Duplexer

Unité de duplexage

Duplexeinheit

Duplexor

Unità duplex

两面装置

雙面装置

両面ユニット

Operation Guide

Manual d'utilisation

Bedienungsanleitung

Guía de instrucciones

Guida operativa

使用说明书

使用説明書

使用説明書

ALWAYS read this operation guide thoroughly before use. After reading, maintain it in good condition and keep it together with the operation guide for your printer.

Refer to the operation guide for your printer for information on the service representative for your product.

The sections of this operation guide and parts of the product marked with symbols are safety warnings meant to protect the user, other individuals and surrounding objects, and ensure correct and safe usage of the product. The symbol and their meanings are indicated below.

⚠ DANGER: Indicates that serious injury or even death will very possibly result from insufficient attention to or incorrect compliance with the related points.

⚠ WARNING: Indicates that serious injury or even death may result from insufficient attention to or incorrect compliance with the related points.

⚠ CAUTION: Indicates that personal injury or mechanical damage may result from insufficient attention to or incorrect compliance with the related points.

Symbols

The ⚠ symbol indicates that the related section includes safety warnings. Specific points of attention are indicated inside the symbol.



..... [General warning]

The ⓧ symbol indicates that the related section includes information on prohibited actions. Specifics of the prohibited action are indicated inside the symbol.



..... [Warning of prohibited action]



..... [Disassembly prohibited]

The ● symbol indicates that the related section includes information on actions which must be performed. Specifics of the required action are indicated inside the symbol.



..... [Alert of required action]

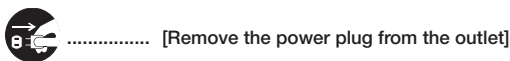

..... [Remove the power plug from the outlet]

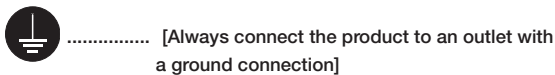

..... [Always connect the product to an outlet with a ground connection]

Please contact your service representative to order a replacement if the safety warnings in the operation guide are illegible or if the operation guide itself is missing. (fee required)

⚠ INSTALLATION PRECAUTIONS

■ Environment

⚠ CAUTION

- Avoid locations near radiators, heaters, or other heat sources, or locations near flammable items, to avoid the danger of fire.

Other precautions

- Adverse environmental conditions may affect the safe operation and performance of the product. Install in an air-conditioned room (recommended room temperature: around 23 °C (73.4 °F), humidity: around 60 % RH) and avoid the following locations when selecting a site for the product.
 - Avoid locations near a window or with exposure to direct sunlight.
 - Avoid locations with vibrations.
 - Avoid locations with drastic temperature fluctuations.
 - Avoid locations with direct exposure to hot or cold air.

■ Handling of plastic bags

⚠ WARNING

- Keep the plastic bags that are used with the product away from children. The plastic may cling to their nose and mouth causing suffocation.

⚠ PRECAUTIONS FOR USE

■ Cautions when using the product

⚠ WARNING

- DO NOT damage, break or attempt to repair any of the signal line. DO NOT place heavy objects on the signal line, pull it, bend it unnecessarily or cause any other type of damage. These types of situations present a danger of fire or electrical shock.
- NEVER attempt to repair or disassemble the product or its parts as there is a danger of injury, fire or electrical shock.
- If the product becomes excessively hot, smoke appears, there is an odd smell, or any other abnormal situation occurs, there is a danger of fire or electrical shock. Turn the main switch to the printer OFF (O) immediately, remove the power plug of the printer from the outlet and contact your service representative.
- If anything harmful (paper clips, water, other fluids, etc.) falls into the product, turn the main switch to the printer OFF (O) immediately. Next, remove the power plug of the printer from the outlet to avoid the danger of fire or electrical shock and then contact your service representative. If you do not take these steps, there is a danger of fire or electrical shock.
- ALWAYS contact your service representative for maintenance or repair of internal parts.

⚠ CAUTION

- For safety purposes, ALWAYS turn the main switch to the printer OFF (O) and remove the power plug of the printer from the outlet when performing cleaning operations on the product.
- If dust accumulates within the product, there is a danger of fire or other trouble. It is therefore recommended that you consult with your service representative in regard to cleaning of internal parts. This is particularly effective if accomplished prior to seasons of high humidity. Consult with your service representative in regard to the cost of cleaning the internal parts of the product.

Other precautions

- DO NOT place heavy objects on the product or cause other damage to the product.
- Do not touch electrical parts, such as connectors or printed circuit boards. They could be damaged by static electricity.
- DO NOT attempt to perform any operations not explained in this handbook.

TOUJOURS lire entièrement ce Manuel d'instructions avant d'utiliser l'appareil. Après l'avoir lu, conservez ce manuel dans de bonnes conditions avec le Manuel d'instructions de votre imprimante. Consulter le Manuel d'instructions de l'imprimante au sujet du personnel technique chargé de l'entretien de votre produit.

Les sections de la présente notice ainsi que les éléments du produit marqués de symboles sont des avertissements en matière de sécurité, destinés, d'une part, à assurer la protection de l'utilisateur, d'autres personnes et d'objets environnants, et, d'autre part, à garantir une utilisation correcte et sûre du produit. Les symboles et leur signification figurent cidessous.

⚠ DANGER: Le non-respect de ces points ou le manque d'attention vis-à-vis de ceux-ci entraînera très probablement des blessures graves, voire la mort.

⚠ ATTENTION: Le non-respect de ces points ou le manque d'attention vis-à-vis de ceux-ci risque de provoquer des blessures graves, voire la mort.

⚠ ATTENTION: Le non-respect de ces points ou le manque d'attention vis-à-vis de ceux-ci risque de provoquer des blessures ou d'occasionner des dommages mécaniques.

Symboles

Le symbole ⚠ indique que la section concernée comprend des avertissements en matière de sécurité. Il attire l'attention du lecteur sur des points spécifiques.



Le symbole ⓧ indique que la section concernée contient des informations sur des opérations proscrites. Il précède les informations spécifiques relatives à ces opérations proscrites.

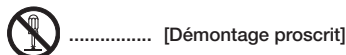
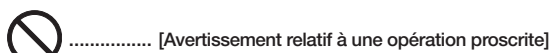

Le symbole ● indique que la section concernée comprend des informations sur des opérations qui doivent être exécutées. Il précède les informations spécifiques relatives à ces opérations requises.

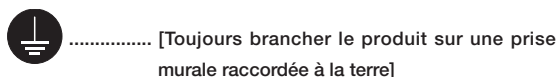
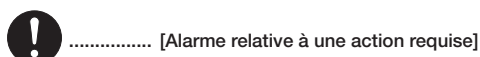

Veuillez contacter votre technicien de maintenance pour demander le remplacement de la notice si les avertissements en matière de sécurité sont illisibles ou si la notice elle-même est manquante (participation demandée).

⚠ PRECAUTIONS D'INSTALLATION

■ Environnement

ATTENTION

- Evitez les endroits proches de radiateurs, foyers ou autres sources de chaleur, ainsi que la proximité d'objets inflammables, pour éviter tout danger d'incendie.

Autres précautions

- Des conditions d'environnement incorrectes risquent d'affecter la sécurité de fonctionnement et les performances du produit. Installez l'appareil dans une pièce climatisée (température ambiante

recommandée: environ 23 °C (73,4 °F); humidité: environ 60 % RH) et évitez les endroits suivants lorsque vous choisissez un emplacement pour le produit.

- Evitez la proximité d'une fenêtre ou l'exposition directe à la lumière du soleil.
- Evitez les endroits soumis aux vibrations.
- Evitez les endroits connaissant d'importantes fluctuations de température.
- Evitez les endroits directement exposés à l'air chaud ou à l'air froid.

■ Manipulation des sacs en plastique

⚠ ATTENTION

- Conservez hors de portée des enfants les sacs plastiques utilisés avec le produit. Le plastique risque en effet de coller au nez et à la bouche, entraînant un étouffement.

⚠ PRECAUTIONS D'UTILISATION

■ Mises en garde pour l'utilisation du produit

⚠ ATTENTION

- Évitez d'endommager, de casser ou de réparer les lignes de transfert des signaux. Ne placez PAS d'objets lourds sur les lignes de transfert des signaux et évitez de les plier sans raison ou de leur faire subir tout autre type de dégâts. Ces types de situations présentent un risque d'incendie ou de décharge électrique.
- NE JAMAIS tenter de réparer ou de démonter le produit ou ses pièces, car il y a risque de blessure, d'incendie ou de décharge électrique.
- Si le produit ou le copieur deviennent extrêmement chauds, s'ils dégagent de la fumée et une odeur désagréable ou si toute autre manifestation anormale se produit, il y a danger d'incendie ou de décharge électrique. Éteignez immédiatement l'interrupteur principal de l'imprimante (O), débranchez son cordon d'alimentation et contactez le service d'assistance.
- Si un corps étranger nuisible (trombones, eau, autres liquides, etc.) tombe à l'intérieur du produit, placez immédiatement l'interrupteur général de l'imprimante sur arrêt (O), puis retirez la fiche du cordon secteur de l'imprimante de la prise murale pour éviter tout risque d'incendie ou de décharge électrique. Appelez ensuite votre technicien. Si ceci n'est pas effectué, il y aura un risque d'incendie ou de décharge électrique.
- Veuillez TOUJOURS contacter votre technicien de maintenance pour l'entretien ou la réparation des pièces in-ternes.

⚠ ATTENTION

- À des fins de sécurité, éteignez TOUJOURS l'interrupteur principal du copieur ou de l'imprimante (O) et débranchez son cordon d'alimentation lorsque vous procédez au nettoyage de l'appareil.
- L'accumulation de poussière à l'intérieur du produit peut causer un risque d'incendie ou d'autres problèmes. Nous vous conseillons donc de consulter votre technicien au sujet du nettoyage des pièces internes. Le nettoyage est particulièrement efficace s'il précède les saisons à haute humidité. Consultez votre technicien au sujet du coût du nettoyage des pièces internes du produit.

Autres précautions

- NE PAS poser d'objet lourd sur le produit ou évitez tout autre dommage au produit.
- NE PAS toucher aux pièces électriques, telles que les connecteurs ou les cartes de circuits Imprimés. Ils pourraient être endommagés par l'électricité statique.
- NE PAS tenter de réaliser toute opération qui ne serait pas expliquée dans la présente notice.

Lesen Sie diese Bedienungsanleitung vor der Inbetriebnahme aufmerksam durch. Achten Sie bitte darauf, die Bedienungsanleitung in gutem Zustand zu erhalten, und bewahren Sie sie zusammen mit der Bedienungsanleitung des Kopierers auf.

Sehen Sie bitte in der Bedienungsanleitung des Kopierers nach, wo Sie eine Kundendienststelle für Ihr Produkt finden können.

Die mit Symbolen gekennzeichneten Abschnitte in diesem Handbuch und die markierten Teile des Produkts verweisen auf Sicherheitshinweise, die zum Schutz des Benutzers, anderer Personen und Objekte im Umfeld des Produkts dienen. Die Symbole und ihre Bedeutung werden nachstehend aufgeführt.

GEFAHR: Eine unzureichende Beachtung oder falsche Befolgung dieser Hinweise bedeutet ernsthafte Verletzungsoder sogar Todesgefahr.

ACHTUNG: Eine unzureichende Beachtung oder falsche Befolgung dieser Hinweise bedeutet ernsthafte Verletzungsoder sogar Todesgefahr.

VORSICHT: Eine unzureichende Beachtung oder falsche Befolgung dieser Hinweise bedeutet Verletzungsgefahr für Personen oder Schäden am Kopiergerät.

Symbole

Die mit dem Symbol  gekennzeichneten Abschnitte enthalten Sicherheitshinweise.



Ein mit dem Symbol  gekennzeichnetener Abschnitt enthält nähere Informationen über Handlungen, die Sie NICHT durchführen sollen.

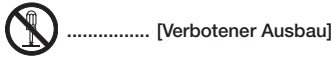
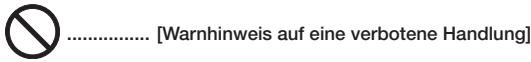

Ein mit dem Symbol  gekennzeichnetener Abschnitt enthält nähere Informationen über Handlungen, die durchgeführt werden müssen.

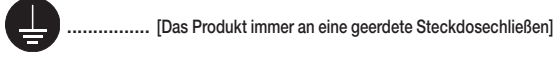
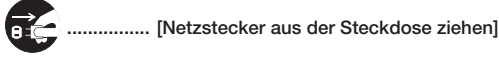
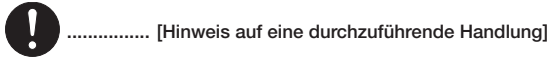

Sollten die Sicherheitshinweise in diesem Handbuch unleserlich sein oder gänzlich fehlen, wenden Sie sich bitte an Ihren Servicevertreter, um diese Hinweise neu zu bestellen (gegen Gebühr).

VORSICHTSHINWEISE ZUR AUFSTELLUNG

Umgebung

VORSICHT

- Vermeiden Sie Aufstellungsorte neben Radiatoren, Heizungen oder anderen Heizgeräten sowie in der Nähe von entflammabaren Gegenständen, um Brandgefahr auszuschließen. 

Andere Vorsichtsmaßnahmen

- Ein ungünstiger Aufstellungsort kann den sicheren Betrieb und die Leistung des Produkts beeinträchtigen. Das Gerät in einem klimatisierten Raum aufstellen (empfohlene Raumtemperatur: ca. 23 °C, Luftfeuchtigkeit ca. 60 % RH) und die folgenden Aufstellungsorte vermeiden:
 - Vermeiden Sie Aufstellungsorte in Fensternähe oder mit direktem Sonnenlichteinfall.
 - Vermeiden Sie vibrationsreiche Aufstellungsorte.
 - Vermeiden Sie Aufstellungsorte mit drastischen Temperaturschwankungen.
 - Vermeiden Sie Räume, in denen der Kopierer direkter Heiß- oder Kaltluft ausgesetzt ist.

Handhabung von Plastiktaschen

ACHTUNG

- Plastiktaschen, die mit diesem Produkt verwendet werden, sind außerhalb der Reichweite von Kindern aufzubewahren. Das Plastik kann sich um Nase und Mund legen und zur Erstickung führen



VORSICHTSHINWEISE ZUM BETRIEB

Vorsichtshinweise zur Arbeit mit dem Produkt

ACHTUNG

- Vermeiden Sie auf jeden Fall Beschädigungen des Signalkabels, und versuchen Sie nicht, es selbst zu reparieren. Stellen Sie keine schweren Gegenstände darauf ab, ziehen Sie nicht daran, knicken Sie es nicht, und beschädigen Sie es nicht auf andere Weise. Diese Situationen bedeuten Brandgefahr oder Gefahr eines Stromschlags. 
- NIEMALS versuchen, das Produkt oder seine Bestandteile selbst zu reparieren oder zu zerlegen, da Verletzungsgefahr sowie die Gefahr eines Brandes oder Stromschlags besteht. 
- Wenn das Produkt sich überhitzt, Rauch austritt, ein anomaler Geruch oder eine andere anormale Situation festgestellt wird, besteht die Gefahr eines Brandes oder Stromschlags. Schalten Sie den Netzschalter des Druckers unverzüglich aus (O), ziehen Sie den Netzstecker, und wenden Sie sich an den Kundendienst. 
- Wenn irgendwelche Gegenstände (Büroklammern, usw.) bzw. Wasser oder andere Flüssigkeiten in das Produkt gelangen, sofort den Hauptschalter des Druckers ausschalten (O). Dann den Netzstecker am Produkt abziehen, um die Gefahr eines Brandes oder Stromschlags zu verhindern, und den Kundendienst benachrichtigen. Falls Sie diese Schritte nicht durchführen, besteht die Gefahr eines Brandes oder Stromschlags. 
- Wenden Sie sich IMMERS an Ihre Kundendienststelle, um die Wartung und Reparatur der Innenteile vorzunehmen. 

VORSICHT

- Schalten Sie den Netzschalter aus Sicherheitsgründen IMMERS aus (O), und ziehen Sie den Netzstecker, bevor Sie das Gerät reinigen. 
- Falls sich Staub im Inneren des Produkts ansammelt, besteht Brandgefahr oder andere Probleme können auftreten. Wir empfehlen deshalb, daß Sie sich zwecks Reinigung der Innenteile mit Ihrer Kundendienststelle in Verbindung setzen. Diese Reinigung ist besonders vor Jahreszeiten mit hoher Luftfeuchtigkeit von großem Nutzen. Lassen Sie sich bitte von Ihrer Kundendienststelle über die Kosten der Reinigung der Produktinnenteile informieren 

Andere Vorsichtsmaßnahmen

- NIEMALS schwere Gegenstände auf das Produkt ablegen oder andere Schäden verursachen.
- Berühren Sie nicht die elektrischen Teile wie beispielsweise die Kontakte oder die Leiterplatten, weil diese Teile durch statische Elektrizität zerstört werden können.
- Versuchen Sie NICHT, irgendwelche Handlungen durchzuführen, die nicht in diesem Handbuch erklärt worden sind.

Lea **COMPLETAMENTE** este guía de instrucciones antes de utilizar este aparato. Una vez leído, mantenga en buen estado y guárdelo junto con el guía de instrucciones de su impresora. Consulte el guía de instrucciones de su impresora para más detalles sobre el representante de servicio para su producto.

Las secciones de este guía de instrucciones y las partes del producto marcados con símbolos representan advertencias de seguridad destinadas a proteger al usuario, otros individuos y los objetos circundantes, y a garantizar una utilización correcta y segura de este producto. A continuación se indican los símbolos y sus significados.

⚠ PELIGRO: Si no se presta la atención necesaria o no se obedecen correctamente estas instrucciones, es muy probable que se produzcan lesiones graves o incluso la muerte.

⚠ PRECAUCION: Si no se presta la atención necesaria o no se obedecen correctamente estas instrucciones, es posible que se produzcan lesiones graves o incluso la muerte.

⚠ PRECAUCION: Si no se presta la atención necesaria o no se obedecen correctamente estas instrucciones, es posible que se produzcan lesiones personales o daños mecánicos.

Símbolos

El símbolo  indica que dicha sección incluye advertencias de seguridad. En el interior del símbolo se indican puntos específicos de atención.

 [Advertencia de tipo general]

El símbolo  indica que dicha sección incluye información relativa a acciones prohibidas. En el interior del símbolo se indican puntos específicos de dicha acción prohibida.

 [Advertencia de acciones prohibidas]

 [Prohibido desarmar]

El símbolo  indica que dicha sección incluye información relativa a acciones que deben ser efectuadas. En el interior del símbolo se indican puntos específicos de la acción requerida.

 [Alerta de acción requerida]

 [Saque el cordón eléctrico del tomacorriente]

 [Conecte siempre el producto a un tomacorriente con toma a tierra]

Si las advertencias de seguridad en su guía de instrucciones son ilegibles, o si faltara el propio guía de instrucciones, le rogamos se ponga en contacto con su representante de servicio y solicite una nueva copia (contra reembolso).

⚠ PRECAUCIONES DE INSTALACION

■ Condiciones del lugar de instalación

⚠ PRECAUCION

- Evite instalar cerca de radiadores, equipos de calefacción u otras fuentes de calor, o cerca de materiales inflamables, con el fin de eliminar el riesgo de ocasionar fuegos. 

Otras precauciones

- Las condiciones ambientales adversas en el lugar de instalación pueden afectar el funcionamiento seguro y las prestaciones del producto. Instálelo en una habitación con aire acondicionado (se recomienda una temperatura ambiente de 23 °C (73,4 °F) y una humedad relativa del 60 % RH) y evite los siguientes lugares para instalar el producto.
 - Evite instalar cerca de una ventana o en un lugar expuesto a los rayos del sol.
 - Evite lugares expuestos a vibraciones.
 - Evite lugares con grandes fluctuaciones de temperatura.
 - Evite lugares expuestos a la circulación directa de aire caliente o frío.

■ Manejo de bolsas de plástico





⚠ PRECAUCION

- Mantenga las bolsas de plástico que se utilizan con este producto fuera del alcance de los niños. El plástico puede adherirse a la nariz y la boca y asfixiarlo.



⚠ PRECAUCIONES PARA EL USO

■ Precauciones en el uso del producto

⚠ PRECAUCION

- NO dañe, rompa o intente reparar ninguno de los cables del producto. NO coloque objetos pesados sobre ninguno de los cables; tampoco tire de éstos, dóblelos innecesariamente o cause cualquier otro tipo de daño. Este tipo de situaciones presentan el riesgo de ocasionar fuegos o descargas eléctricas. 
- NUNCA intente reparar o desmontar el producto o sus partes pues existe el riesgo de ocasionar una herida, fuegos o descargas eléctricas. 
- Si empieza a salir humo por el producto, éste se calienta excesivamente, se detecta un olor extraño o se produce cualquier otra situación anormal, existe el riesgo de ocasionar fuegos o descargas eléctricas. Apague inmediatamente el interruptor principal de la impresora (O), desenchufe el cordón de alimentación eléctrica de la impresora de la toma de corriente y llame al representante de servicio. 
- Si cualquier objeto dañino (gancho de papel, agua, otros fluidos, etc.) caen dentro del producto, apague (O) inmediatamente el interruptor principal de la impresora. A continuación, desenchufe el cordón eléctrico de la impresora del tomacorriente para evitar el riesgo de ocasionar fuegos o descargas eléctricas y después llame a su representante de servicio autorizado. Si no realiza este procedimiento existe el riesgo de ocasionar fuegos o descargas eléctricas. 
- Entre SIEMPRE en contacto con su representante de servicio para los trabajos de mantenimiento o reparación de las piezas en el interior del aparato. 

⚠ PRECAUCION

- Para su seguridad, apague SIEMPRE el interruptor principal de la impresora (O) y desenchufe el cordón de alimentación eléctrica de la impresora de la toma de corriente antes de limpiar el producto. 
- Si se acumula el polvo dentro del producto, existe el riesgo de que se produzca un incendio o algún otro problema. Por lo tanto, recomendamos consultar con su representante del servicio sobre la limpieza de las piezas en el interior. Esto es especialmente importante antes de la época de clima húmedo. Consulte con su representante de servicio sobre el costo de limpiar las piezas en el interior del producto. 

Otras precauciones

- NO coloque objetos pesados encima del producto o cause otros daños al producto.
- NO toque las piezas eléctricas tales como los conectores o tableros de circuitos impresos. La electricidad estática de su cuerpo puede dañarlos.
- NO intente hacer operación alguna que no hay sido descrita en este manual.

PRIMA DELL'USO, leggere sempre, attentamente e fino in fondo, questo Libretto di Istruzioni. Una volta letto, conservarlo in buone condizioni, assieme al Libretto di Istruzioni dello stampante.

Far riferimento al Libretto di Istruzioni dello stampante per informazioni in merito al rappresentante dell'assistenza tecnica del prodotto.

I paragrafi di questo manuale e le parti del prodotto contrassegnati da simboli costituiscono avvertenze di sicurezza intese a proteggeré l'utente, le altre persone e gli oggetti circostanti, oltre a garantire un uso corretto e sicuro del prodotto. I simboli e i rispettivi significati sono indicati più sotto.

⚠ PERICOLO: Un'insufficiente attenzione a questi punti o una loro scorretta applicazione possono con grande probabilità provocare danni gravi con conseguenze anche mortali.

⚠ AVVISO: Un'insufficiente attenzione a questi punti o una loro scorretta applicazione potrebbero provocare danni gravi con conseguenze anche mortali.

⚠ CAUTELA: Un'insufficiente attenzione a questi punti o una loro scorretta applicazione possono causare danni alle persone o alle parti meccaniche.

Simboli

Il simbolo  indica che il paragrafo comprende delle avvertenze di sicurezza. All'interno del simbolo sono indicati i punti specifici cui prestare attenzione.

 [Avvertenza generale]

Il simbolo  indica che il paragrafo comprende informazioni su operazioni da non compiere. All'interno del simbolo vengono indicate le specifiche operazioni vietate.

 [Operazione vietata]

 [Vietato smontare]

Il simbolo  indica che il paragrafo comprende informazioni sulle operazioni che devono essere compiute. All'interno del simbolo è specificata l'operazione specifica da compiere.

 [Allarme relativo ad operazione necessaria]

 [Estrarre la spina dalla presa di corrente]

 [Collegare sempre il prodotto ad una presa di terra]

Nel caso le avvertenze di sicurezza del nostro manuale di istruzioni fossero illeggibili, o in caso di mancanza del manuale stesso, rivolgersi al servizio assistenza per averne una copia sostitutiva (a pagamento).

⚠ PRECAUZIONI PER L'INSTALLAZIONE

■ Condizioni ambientali

⚠ CAUTELA

- Evitare di collocare la macchina presso radiatori, apparecchi di riscaldamento, fonti di calore in genere, o vicino a materiali infiammabili, onde evitare il rischio di incendio. 

⚠ Altre precauzioni

- Condizioni ambientali non idonee possono influire sulla sicurezza di funzionamento e sulle prestazioni del prodotto. Installatela in un locale munito di impianto ad aria condizionata (temperatura ambiente consigliata: circa 23 °C, umidità relativa: circa 60 % RH) e, nello scegliere ove collocarla, evitate i luoghi seguenti:
 - Evitare di collocare presso finestre o ove essa sia esposta alla luce diretta del sole.
 - Evitare gli ambienti soggetti a vibrazioni.
 - Evitare gli ambienti soggetti a forti sbalzi di temperatura.
 - Evitare l'esposizione diretta a flussi di aria calda o fredda.

■ Sacchi di plastica





⚠ AVVISO

- Tenere lontano dai bambini i sacchi di plastica utilizzati per il prodotto: possono costituire causa di soffocamento.



⚠ PRECAUZIONI PER L'USO

■ Precauzioni consigliate nell'utilizzo del prodotto

⚠ AVVISO

- NON danneggiare, rompere o cercare di riparare la linea di segnale. NON posizionare oggetti pesanti sulla linea di segnale, non tirarla, non piegarla inutilmente, non provocare altri tipi di danni. Ne potrebbero conseguire incendi o scossa elettrica. 
- NON tentare MAI di riparare o smontare il prodotto o le sue parti onde evitare rischi di infortuni, incendi o scossa elettrica. 
- Se il prodotto dovesse surriscaldarsi, o emettesse fumo o cattivo odore, o in caso di qualunque altra situazione anomala, c'è pericolo di incendio o scossa elettrica. Disinserire immediatamente l'interruttore di alimentazione elettrica principale della stampante, sfilare la spina di alimentazione della stampante dalla presa a muro e contattare l'addetto all'assistenza clientela. 
- Se nel prodotto dovesse cadere un oggetto che può danneggiarlo (graffette, acqua, altri liquidi ecc.), spegnere subito l'interruttore (O). Poi estrarre la spina di alimentazione elettrica della stampante dalla presa a muro della rete elettrica per evitare pericoli di incendio o scossa elettrica, e contattare il servizio di assistenza. A non farlo si corre il rischio di incendio o scossa elettrica. 
- SEMPRE rivolgersi al rappresentante del servizio di assistenza per la manutenzione e la riparazione delle parti interne. 

⚠ CAUTELA

- Per motivi di sicurezza, posizionare SEMPRE l'interruttore di alimentazione elettrica principale su copiatrice o su stampante OFF (O) e sfilare la spina di alimentazione della copiatrice o della stampante dalla presa al muro, prima di passare a pulire la copiatrice. 
- Se all'interno del prodotto dovesse accumularsi della polvere c'è pericolo di incendio o altri problemi. Si raccomanda pertanto di consultarsi col rappresentante del servizio di assistenza tecnica per quanto riguarda la pulizia delle parti interne. Quest'operazione è particolarmente efficace prima della stagione ad alta umidità. Si raccomanda di consultare il rappresentante del servizio di assistenza tecnica per un preventivo di spesa per la pulizia delle parti interne del prodotto. 

Altre precauzioni

- NON porre oggetti pesanti sul prodotto, nè provocare altri danni al prodotto.
- NON toccare parti elettriche quali i connettori o le schede a circuiti stampati. Potrebbero essere danneggiate dall'elettricità statica.
- NON tentate di compiere operazioni non descritte nel presente manuale.

使用之前，务请阅读本说明书。阅读后，请与打印机说明手册一起妥善保管。有关本产品的询问之处请参照打印机说明手册。

为了正确使用本产品，防止给您或者他人带来危害，并且防止损害您或者他人的财产，在本说明手册以及本产品中，使用各种图形符号来表示。这些图形符号及其表示内容如下所示：

⚠ 危险：表示如果无视该符号而进行错误操作，就有可能导致人身死亡或者重伤的危险后果。

⚠ 警告：表示如果无视该符号而进行错误操作，就有造成人身死亡或者重伤的可能性。

⚠ 注意：表示如果无视该符号而进行错误操作，就有造成人身伤害或者损害物件的可能性。

图形符号

△ 符号表示提醒使用者注意（包括危险和警告）的内容。图中绘有具体的注意内容。



⊘ 符号表示禁止的行为。图中绘有具体的禁止内容。



● 符号表示指示限制行为的内容。图中绘有具体的指示内容。

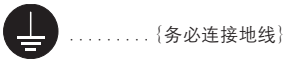
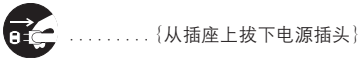

因使用本产品脏污本说明手册的注意事项、警告事项而无法辨认，或遗失本说明手册时，请与敝公司代理店联系，获取新的说明手册（有偿）。

⚠ 设置本机时的注意事项

■ 設置環境

⚠ 注意

- 不得将本机置于取暖炉等热源及易燃物附近，否则，可能会造成火灾的原因。⊘

其它注意事項

- 根据本机设置场所的不同，加上外部温度，湿度条件的变化，可能会出现不能维持性能的情况，故请将本机设置在常温常湿的室内（室温 23℃，湿度 60%，RH 值适度）。应避免设置在以下场所：
 - 窗下等，阳光直射之处或明亮的场所
 - 振动多的场所
 - 温度或湿度急剧变化的场所
 - 直接受空调机排出冷风或暖风吹打的场所

■ 塑料袋的處置方法

⚠ 警告

- 请不要让儿童接触本产品所使用的塑料袋。若是塑料袋吸附在鼻子或口中，可能会造成儿童窒息。

⚠ 使用上的注意事項

■ 使用本機時的注意事項

⚠ 警告

- 不得损伤、破损、加工信号线，以及放置重物、拉拽或用力弯曲信号线，否则，会造成信号线损坏而导致火灾或触电的可能性。⊘
- 不得对本产品进行改造或者分解，否则，可能会造成受伤或火灾的原因。⊘
- 如果在万一出现发热，冒烟，怪味等异常状态下，仍继续使用本机时，可能会引起火灾或触电事故。此时，必须立即关掉打印机的电源开关，然后将打印机的电源插头从电源插座上拔下。并与敝公司代理店联系。⊘
- 如果万一出现有异物（金属片，水，液体）进入本产品内部时，首先，应关掉打印机的电源开关，并将电源插头从电源插座上拔下。然后，请与敝公司代理店联系。此时，若继续使用本机，则可能会引起火灾或触电的事故。⊘
- 机器内部的保养和修理，请委托敝公司代理店等。⊘

⚠ 注意

- 为安全起见，在清洁本产品之前，必须首先关掉打印机的电源开关，并将打印机的电源插头从电源插座上拔下。⊘
- 有关本产品内部的清洁，请向敝公司的代理店等查询。若在本产品内长期积聚灰尘而不予以清洁，可能会引起火灾或故障的原因。尤其是在潮气严重的梅雨季节之前进行清洁，则其效果更好。另外，有关本产品内部清洁所需费用事宜，请与敝公司的代理店商量。⊘

其它注意事項

- 不得在本产品上放置重物或冲撞本产品。
- 不得触摸连接器，打印板等电器部件。否则，可能会因静电而引起破损。
- 不得擅自进行本说明手册中未记载的操作。



使用之前，務請閱讀本說明書。閱讀後，請與印表機說明手冊一起妥善保管。有關本產品的詢問之處請參照印表機說明手冊。

為了正確使用本產品，防止給您或者他人帶來危害，並且防止損害您或者他人的財產，在本說明手以及本產品中，使用各種圖形符號來表示。這些圖形符號及其表示內容如下所示：

▲ 危險：表示如果無視該符號而進行錯誤操作，就有可能導致人身死亡或者重傷的危險後果。

▲ 警告：表示如果無視該符號而進行錯誤操作，就有造成人身死亡或者重傷的可能性。

▲ 注意：表示如果無視該符號而進行錯誤操作，就有造成人身傷害或者損害物件的可能性。

圖形符號

△ 符號表示提醒使用者注意（包括危險和警告）的內容。圖中繪有具體的注意內容。



⊘ 符號表示禁止的行為。圖中繪有具體的禁止內容。



● 符號表示指示限制行為的內容。圖中繪有具體的指示內容。

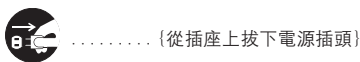

因使用本產品髒污本說明手冊的注意事項，警告事項而無法辨認，或遺失本說明手冊時，請與本公司代理商聯繫，獲取新的說明手冊（另行計算）。

▲ 設置本機時的注意事項

■ 設置環境

▲ 注意

- 不得將本機置於電熱器等熱源及易燃物附近，否則，可能會造成火災的原因。

其它注意事項

- 根據本機設置場所的不同，加上外部溫度、濕度條件的變化，可能會出現不能維持性能的情況，故請將本機設置在常溫常濕的室內（室溫 23℃，濕度 60%，RH 值適度）。

應避免設置在以下場所：

- 窗下等，陽光直射之處或明亮的場所
- 振動多的場所
- 溫度或濕度急劇變化的場所
- 直接受空調機排出冷風或暖風吹打的場所

■ 塑膠袋的處置方法

▲ 警告

- 請不要讓兒童接觸本產品所使用的塑膠袋。若是塑膠袋吸附在鼻子或口中，可能會造成兒童窒息。

▲ 使用上的注意事項

■ 使用本機時的注意事項

▲ 警告

- 不得損傷、破損，加工信號，以及放置重物，拉拽或用力彎曲信號，否則，會造成信號損壞而導致火災或觸電的可能性。
- 不得對本產品進行改造或者分解，否則，可能會造成受傷或火災的原因。
- 如果在萬一出現發熱，冒煙，怪味等異常狀態下，仍繼續使用本機時，可能會引起火災或觸電事故。此時，必須立即關掉印表機的主電源開關，然後，將印表機的電源插頭從電源插座上拔下。並與本公司代理商聯繫。
- 如果萬一出現有異物（金屬片，水，液體）進入本產品內部時，首先，應關掉印表機的主電源開關，並將電源插頭從電源插座上拔下。然後，請與本公司代理商聯繫。此時，若繼續使用本機，則可能會引起火災或觸電的事故。
- 機器內部的保養和修理，請委託本公司代理商等。



▲ 注意

- 為安全起見，在清潔本產品之前，必須先關掉印表機的主電源開關，並將印表機的電源插頭從電源插座上拔下。
- 有關本產品內部的清潔，請向本公司的代理商等查詢。若在本產品內長期積聚灰塵而不予以清潔，可能會引起火災或故障的原因。尤其是在潮氣嚴重的梅雨季節之前進行清潔，則其效果更好。另外，有關本產品內部清潔所需費用事宜，請與本公司的代理商商量。



其它注意事項

- 不得在本產品上放置重物或衝撞本產品。
- 不得觸摸連接器，電路板等電器部件。否則，可能會因靜電而引起破損。
- 不得擅自進行本說明手冊中未記載的操作。

ご使用前に必ずこの使用説明書をお読みください。また、お読みになった後は、プリンタの使用説明書といっしょに大切に保管してください。
製品に関するお問い合わせ先はプリンタの使用説明書をご覧ください。

この使用説明書および本製品への表示では、本製品を正しくお使い頂き、あなたや他の人々への危害や財産への損害を未然に防止するために、いろいろな絵表示をしています。その表示と意味は次のようになっています。

▲ 危険：この表示を無視して、誤った取り扱いをすると、人が死亡または重傷を負う危険が差し迫って生じることが想定される内容を示しています。

▲ 警告：この表示を無視して、誤った取り扱いをすると、人が死亡または重傷を負う可能性が想定される内容を示しています。

▲ 注意：この表示を無視して、誤った取り扱いをすると、人が傷害を負う可能性が想定される内容および物的損害のみの発生が想定される内容を示しています。

絵表示

△ 記号は注意(危険・警告を含む)を促す内容があることを告げるものです。図の中に具体的な注意内容が描かれています。

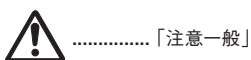

.....「注意一般」

⊘ 記号は禁止の行為であることを告げるものです。図の中に具体的な禁止内容が描かれています。

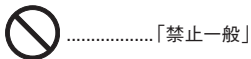

.....「禁止一般」

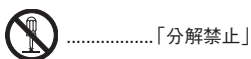

.....「分解禁止」

● 記号は行為を規制したり指示する内容を告げるものです。図の中に具体的な指示内容が描かれています。

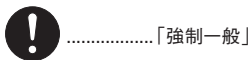

.....「強制一般」

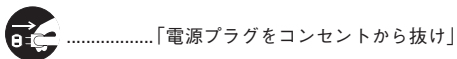

.....「電源プラグをコンセントから抜け」

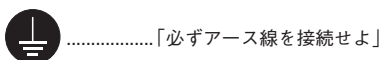

.....「必ずアース線を接続せよ」

本製品使用時の汚れなどによって本使用説明書の注意・警告事項が判読できない場合や、本使用説明書を紛失した場合には、弊社製品取り扱い店等へご連絡の上、新しい使用説明書を入手してください。(有償)

▲ 機械を設置するときの注意

■ 設置環境について

▲ 注意

- 本製品をストーブなどの熱源や可燃物が近くにある場所に置かないでください。火災の原因となることがあります。



その他の注意事項

- 本製品を設置する場所によっては外気条件が加わって、性能が維持できなくなる場合がありますので、常温常湿の室内(室温 23℃、湿度 60% RH が適当)に設置し、下記のような場所は避けてください。
 - ・窓際など、直射日光の当たる場所や明るい場所
 - ・振動の多い場所
 - ・急激に温度や湿度が変化する場所
 - ・冷暖房の冷風や温風が直接当たる場所

■ ビニールの取り扱いについて

▲ 警告

- 本製品に使っている包装用のビニールを子供に触れさせないでください。ビニールが鼻や口に吸着すると、窒息するおそれがあります。

▲ 取り扱い上のご注意

■ 機械の取り扱いについて

▲ 警告

- 信号線を傷つけたり、破損したり、加工したりしないでください。また重いものをのせたり、引っばったり、無理に曲げたりすると信号線をいため、火災、感電のおそれがあります。.....
- 本製品の改造や分解は絶対に行わないでください。けが、火災のおそれがあります。.....
- 万一、発熱していたり、煙が出ている、へんな臭いがするなどの異常状態のまま使用すると、火災、感電のおそれがあります。すぐにプリンタのメインスイッチを切り、その後必ずプリンタの電源プラグをコンセントから抜いてください。そして京セラミタジャパン株式会社正規特約店、または弊社お客様相談窓口へご連絡ください。
- 万一、異物(金属片、水、液体)が本製品の内部に入った場合は、まずプリンタのメインスイッチを切り、電源プラグをコンセントから抜いて京セラミタジャパン株式会社正規特約店、または弊社お客様相談窓口へご連絡ください。そのまま使用すると火災、感電のおそれがあります。.....
- 内部の点検・修理は京セラミタジャパン株式会社正規特約店、または弊社お客様相談窓口へ依頼してください。.....



▲ 注意

- 本製品の清掃を行うときには安全上、必ずプリンタのメインスイッチを切り、プリンタの電源プラグをコンセントから抜いて下さい。
- 本製品内部の清掃については京セラミタジャパン株式会社正規特約店、または弊社お客様相談窓口へご相談ください。本製品の内部にほこりがたまったまま長い間掃除をしないと火災や故障の原因となることがあります。特に、湿気の多くなる梅雨期の前に行うと、より効果的です。なお、内部清掃費用について京セラミタジャパン株式会社正規特約店、または弊社お客様相談窓口へご相談ください。



その他の注意事項

- 本製品の上には重いものをのせたり、衝撃を与えたりしないでください。
- コネクタ、プリント板等の電気部品に触らないでください。静電気により破損する可能性があります。
- この使用説明書に記載されていないことは行わないでください。

この装置は、情報処理装置等電波障害自主規制協議会 (VCCI) の基準に基づくクラス B 情報技術装置です。この装置は、家庭環境で使用することを目的としていますが、この装置がラジオやテレビジョン受信機に近接して使用されると、受信障害を引き起こすことがあります。使用説明書にしたがって正しい取り扱いをしてください。

お問い合わせ先

本プリンタの使用法や技術的なお問合せは、お買い上げの京セラミタジャパン株式会社正規特約店、またはお客様相談窓口にてうけたまわります。

お客様
相談窓口



0570-046562

受付時間
● 9:00~12:00 ● 13:00~17:00
(但し、土曜日、日曜日及び祝日は除く)

市内通話料金でご利用いただけます。

<http://www.kyoceramita.co.jp/support/>

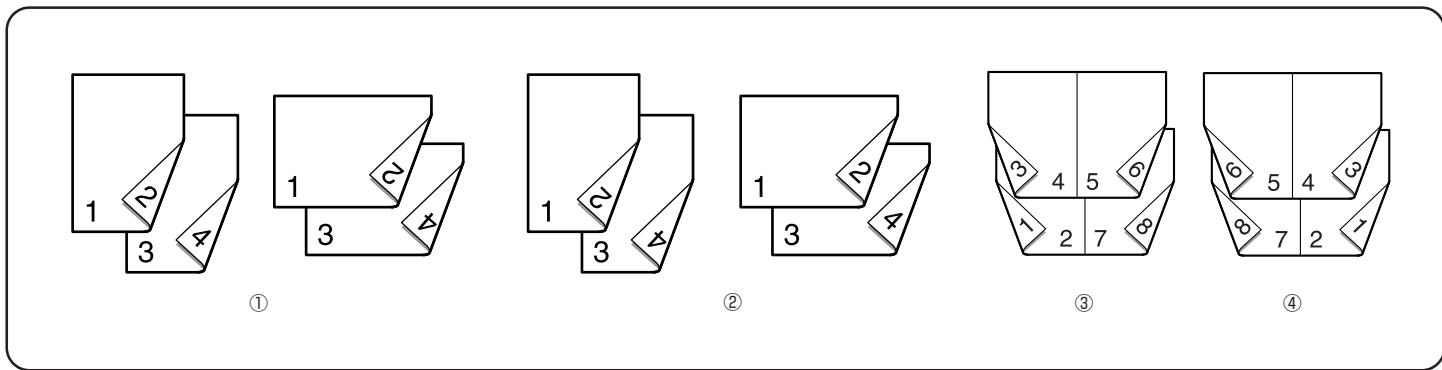

English

Introduction

Thank you for purchasing a Kyocera Mita's DU-400 duplexer. Before you start using this product, read this operation guide carefully to understand how to install and operate it correctly.

This unit is a duplexer for Kyocera Mita printers which enables you to print on both sides of paper automatically. By setting up the necessary options from the printer driver, you can enable double-sided printing or set up the binding modes (binding orientation). The binding modes available with this unit are the long-edge binding (①) and the short-edge binding (②). Also, you can publish magazines and brochures by printing and folding documents in the booklet mode (③) (④).

Français

Introduction

Nous vous remercions de l'achat d'une unité recto/verso Kyocera Mita. Avant de commencer à utiliser ce produit, lire attentivement ce manuel d'utilisation afin de comprendre comment l'installer et l'utiliser correctement.

Cette unité est une unité recto/verso pour les imprimantes Kyocera Mita qui permet d'imprimer automatiquement sur les deux faces du papier. En configurant les options nécessaires avec le pilote d'imprimante, l'impression recto/verso ou la configuration des modes de reliure (orientation de reliure) peut être activée. Les modes de reliure disponibles avec cet appareil sont la reliure long côté (①) et la reliure petit côté (②). Des magazines et des brochures peuvent également être publiés en imprimant les documents et en les pliant en mode brochure (③) (④).

Deutsch

Vorwort

Vielen Dank, dass Sie den Duplexer DU-400 von Kyocera Mita gekauft haben. Bevor Sie dieses Produkt verwenden, lesen Sie diese Bedienungsanleitung sorgfältig, um zu verstehen, wie es installiert und korrekt bedient wird.

Dieser ist ein Duplexer für Kyocera Mita Drucker, der es Ihnen ermöglicht, beide Seiten des Papierblatts automatisch zu bedrucken. Durch das Einstellen der erforderlichen Optionen im Druckertreiber, können Sie den doppelseitigen Ausdruck aktivieren oder die Verknüpfungsmodi (Verknüpfungsformat) einstellen. Die bei dieser Einheit verfügbaren Verknüpfungsmodi sind längsseitige (①) und hochkantige Verknüpfung (②). Sie können auch Magazine und Broschüren durch Ausdrucken und Falten der Dokumente im Broschüren-Modus (③) (④) herausgeben.

Español

Introducción

Gracias por adquirir la unidad dúplex DU-400 de Kyocera Mita. Antes de comenzar a usar el producto, lea detenidamente este manual de uso para obtener información sobre cómo instalarlo y usarlo correctamente.

Esta unidad es una unidad dúplex para impresoras Kyocera Mita que permite imprimir en ambas caras del papel automáticamente. Configurando las opciones necesarias en el controlador de impresora, puede habilitar la modalidad de impresión a dos caras o definir los modos de encuadernación (orientación de encuadernación). Los modos de encuadernación disponibles en esta unidad son encuadernación de borde largo (①) y encuadernación de borde corto (②). También es posible publicar revistas y folletos imprimiendo y plegando documentos en el modo de folleto (③) (④).

Italiano

Introduzione

Grazie per aver acquistato un'unità duplex Kyocera Mita DU-400. Prima di iniziare l'uso di questo prodotto, leggete attentamente questa guida all'operazione per impararvi la procedura di installazione e l'uso corretto.

Questa unità è un'unità duplex per le stampanti Kyocera Mita che vi dà la possibilità di stampare su ambedue i lati del foglio in maniera automatica. Impostando le opzioni necessari dal driver della stampante, potete abilitare la stampa a due lati oppure impostare la modalità di rilegatura (orientamento della rilegatura). Le modalità di rilegatura disponibili con quest'unità sono rilegatura per il bordo lungo (①) e rilegatura per il bordo corto (②). Inoltre, potete pubblicare delle riviste ed opuscoli stampando e piegando i documenti nella modalità libretto (③) (④).

简体中文

前言

承蒙您购买京瓷美达的两面装置DU-400, 对此表示衷心地感谢。开始使用之前, 请仔细阅读本说明手册, 以求理解正确的安装和操作方法。

本机是敝公司页式打印机用的两面装置, 可以在打印纸的两面上自动打印。通过打印机驱动程序の設定, 能够进行长边(长边装订①)和短边(短边装订②)两面打印, 以及印刷后只需重叠折好, 即可作成週刊杂志、广告手册及小册子式样的印刷(③、④)。

繁體中文

前言

承蒙您購買京瓷美達的兩面裝置DU-400, 對此表示衷心地感謝。開始使用之前, 請仔細閱讀本說明手冊, 以求理解正確的安裝和操作方法。

本機是本公司頁嗎印表機用的雙面裝置, 可以在印表紙的兩面上自動列印。通過印表機驅動程式的設定, 能夠進行長邊(長邊裝訂①)和短邊(短邊裝訂②)兩面列印, 以及印刷後只需重疊折好, 即可作成週刊雜誌、廣告手冊及小冊子式樣的印刷(③、④)。

日本語

はじめに

このたびは京セラミタの両面ユニットDU-400をお買い上げいただき、まことにありがとうございます。ご使用になる前に、この使用説明書をよくお読みいただき、正しい装着と操作方法をご理解いただきますようお願い申し上げます。

本機は用紙の両面へ自動印刷を可能にする、弊社ページプリンタ用の両面ユニットです。プリンタドライバからの設定によって、ロングエッジ(長辺とじ①)とショートエッジ(短辺とじ②)での両面印刷や、印刷後に重ねて折れば週刊誌やパンフレットのようにできる、ブックレットモード(③、④)での印刷も可能です。

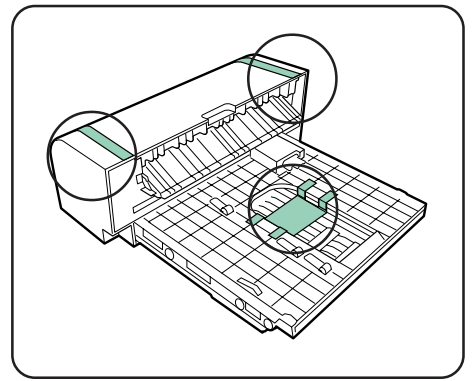

English

Installation



Caution

- Before installing (or removing) the duplexer, be sure to turn off the printer's power and disconnect the power cord plug from the AC outlet.
- Install the duplexer to the printer correctly. If installed improperly, the duplexer may slide and fall off which could result in injury.

- 1 Remove the duplexer from the container box then remove all packaging materials and tapes shown in the figure.

Français

Installation



Précaution

- Avant d'installer (ou de retirer) l'unité recto/verso, mettre l'imprimante hors circuit et débrancher la fiche du cordon d'alimentation de la prise secteur.
- Installer l'unité recto/verso correctement sur l'imprimante. Si elle est mal installée, l'unité recto/verso pourra glisser, tomber et blesser quelqu'un.

- 1 Retirer l'unité recto/verso du carton d'emballage, ensuite enlever tous les matériaux d'emballage et les rubans adhésifs comme indiqué sur la figure.

Deutsch

Installation



Vorsicht

- Vor dem Installieren (oder Entfernen) des Duplexer sicherstellen, dass der Drucker ausgeschaltet und das Netzkabel von der Netzsteckdose abgezogen ist.
- Installieren Sie den Duplexer ordnungsgemäß am Drucker. Falls er falsch installiert wird, kann der Duplexer rutschen und herunterfallen, was zu Verletzungen führen könnte.

- 1 Nehmen Sie den Duplexer aus dem Verpackungskarton heraus, entfernen Sie anschließend alle Verpackungsmaterialien und Klebänder, wie in der Abbildung gezeigt.

Español

Instalación



Precaución

- Antes de instalar (o desmontar) la unidad dúplex, asegúrese de desconectar la alimentación de la impresora y desenchufar la clavija del cable de alimentación de la toma de corriente CA.
- Asegúrese de instalar la unidad dúplex correctamente en la impresora. Si la instala incorrectamente, la unidad dúplex podrá deslizarse y caerse, causando lesiones.

- 1 Saque la unidad dúplex de la caja y retire todos los materiales de embalaje y cintas que se muestran en la figura.

Italiano

Installazione



Attenzione

- Prima di installare (o rimuovere) l'unità duplex, assicuratevi di spegnere la corrente della stampante e scollegare la spina del cavo d'alimentazione dalla presa murale CA.
- Installate l'unità duplex correttamente nella stampante. Se viene installata in maniera errata, l'unità duplex può scivolare e cadere, causando così lesioni alle persone.

- 1 Rimovete l'unità duplex dalla scatola, poi togliete il materiale di imballaggio ed i pezzi di nastro, come in figura.

简体中文

安装方法

⚠ 注意

- 在安装 (或拆卸) 本机之前, 必须首先关掉打印机的电源, 并将打印机的电源插头从电源插座上拔下。
- 请将本机正确地安装在打印机上。如果未能正确安装, 有可能滑落造成受伤的原因。

- 1 将双面装置从包装箱中取出, 并将所示图上的保护材料以及固定胶带全部拆除。

繁體中文

安裝方法

⚠ 注意

- 在安装 (或拆卸) 本機之前, 必須先關掉印表機的電源, 並將印表機的電源插頭從電源插座上拔下。
- 請將本機正確地安裝在印表機上。如果未能正確安裝, 印表機有可能滑落造成受傷的原因。

- 1 將雙面裝置從包裝箱中取出, 並將所示圖上的保護材料以及固定膠帶全部拆除。

日本語

装着のしかた

⚠ 注意

- 本機の装着 (または取り外し) はプリンタの電源を切り、電源プラグをコンセントから抜いた状態で行ってください。
- 本機は正しくプリンタへ装着してください。不完全な装着状態では、ズレ落ちてけがの原因になることがあります。

- 1 両面ユニットを梱包箱から取り出し、図の位置にある保護材および固定テープをすべて取り除いてください。

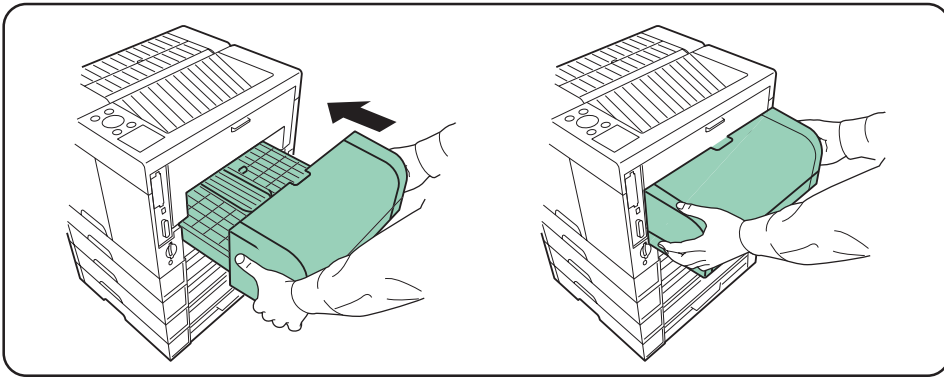

English

- 2 Attach this duplexer to the back of the printer as shown in the figure.
Now, you have finished to install this duplexer onto your printer. Connect the printer to an AC outlet with the power cord and put the switch on.

Français

- 2 Fixer cette unité recto/verso à l'arrière de l'imprimante comme indiqué sur la figure.
Maintenant, l'installation de cette unité recto/verso sur l'imprimante est terminée. Connecter l'imprimante à une prise secteur à l'aide du cordon d'alimentation et mettre l'interrupteur sous tension.

Deutsch

- 2 Befestigen Sie diesen Duplexer an der Rückseite des Druckers, wie in der Abbildung gezeigt.
Jetzt haben Sie diesen Duplexer auf Ihrem Drucker installiert. Schließen Sie den Drucker mittels des Netzkabels an die Netzsteckdose an und schalten Sie den Schalter ein.

Español

- 2 Asegure la unidad dúplex a la parte posterior de la impresora, como se muestra en la figura.
Esto completa la instalación de la unidad dúplex en la impresora. Conecte el cable de alimentación de la impresora a una toma de corriente de CA y active el interruptor.

Italiano

- 2 Fissate l'unità duplex sul retro della stampante, come in figura.
Ora è terminata l'installazione dell'unità duplex nella stampante. Collegate la stampante alla presa murale CA con il cavo d'alimentazione ed attivate l'interruttore.

简体中文

- 2 如图所示，请将本机装入打印机的后部。
到此，本机的安装打印机全部结束。然后，将打印机接上电源线，开启电源开关。

繁體中文

- 2 如圖所示，請將本機裝入印表機的后部。
至此，本機的安装印表機全部結束。然後，將印表機接上電源，開啟電源開關。

日本語

- 2 図のようにプリンタ後面に本機を装着してください。
以上で本機のプリンタへの装着は完了です。プリンタへ電源コードを接続し、電源スイッチをオンにしてください。

English

About the Printer Driver

To use this duplexer, you need to install a printer driver onto the computer connected to the printer. You can find the printer driver in Kyocera Mita Digital Library CD-ROM coming along with the printer. For information about how to install and use the printer driver, see the printer's documentation. You don't need to install the printer driver again if you have already installed it.

Troubleshooting : Paper Jam

When paper jam occurs, check the printer's indicator, then remove the jammed paper as shown in the following steps.

Français

A propos du pilote d'imprimante

Pour utiliser cette unité recto/verso, il est nécessaire d'installer un pilote d'imprimante sur l'ordinateur connecté à l'imprimante. Le pilote d'imprimante est disponible sur le CD-ROM fourni avec l'imprimante. Pour les informations sur l'installation et l'utilisation du pilote d'imprimante, voir la documentation de l'imprimante. Il n'est pas nécessaire de réinstaller le pilote d'imprimante s'il est déjà installé.

Dépistage des pannes : Bourrage de papier

Lorsqu'un bourrage de papier se produit, vérifiez le voyant de l'imprimante, ensuite retirez le papier coincé comme indiqué dans les étapes suivantes.

Deutsch

Über den Druckertreiber

Für die Verwendung dieses Duplexer müssen Sie einen Druckertreiber auf Ihrem Computer, der am Drucker angeschlossen ist, installieren. Sie können den Druckertreiber auf der CD-ROM finden. Informationen hinsichtlich der Installation und Verwendung des Druckertreibers können der dem Drucker beiliegenden Dokumentation entnommen werden. Sie müssen den Druckertreiber nicht noch einmal installieren, wenn Sie ihn bereits installiert haben.

Fehlersuche : Papierstau

Prüfen Sie bei einem Papierstau die Anzeige des Druckers, entfernen Sie dann das gestaute Papier wie in den folgenden Schritten beschrieben.

Español

Acerca del controlador de impresora

Para poder usar esta unidad dúplex, deberá instalar un controlador de impresora en el ordenador conectado a la impresora. El controlador de impresora se encuentra en el CD-ROM suministrado con la impresora. Para obtener información sobre cómo instalar y usar el controlador de impresora, consulte la documentación suministrada con la impresora. Si ya ha instalado el controlador de impresora, no tendrá que volver a instalarlo.

Solución de problemas : Atascos de papel

Quando ocurra un atasco de papel, compruebe el indicador de la impresora y retire el papel atascado como se indica en el procedimiento que se describe a continuación.

Italiano

Riguardante il driver della stampante

Per usare quest'unità duplex, bisogna installare un driver per stampante nel computer che è stato collegato alla stampante. Potete trovare il driver per stampante nel CD-ROM in dotazione con la stampante. Per ulteriori informazioni su come installare ed usare il driver per stampante, fate riferimento alla documentazione della stampante. Non è necessario installare il driver per stampante se è già stato installato.

Localizzazione dei guasti: inceppamenti

Quando si verifica un inceppamento, controllate l'indicatore della stampante, poi rimossete il foglio inceppato seguendo i seguenti passi.

简体中文

打印機驅動程序

使用本机时，必须将打印机驱动程序装入所连接的电脑中。打印机驱动程序收录在打印机附属的 CD-ROM 之中。有关打印机驱动程序的安装方法，请参照打印机的附属说明手册。在打印机驱动程序已经安装完毕的情况下则无此必要。

卡紙時的處置方法

卡紙時，請按照在打印的資訊表示，說明兩面裝置內部出現卡紙情況。此時，請按以下順序清除卡紙。

繁體中文

印表機驅動程式

使用本機時，必須將印表機驅動程式裝入所連接的電腦中。印表機驅動程式收錄在印表機附屬的 CD-ROM 之中。有關印表機驅動程式的安裝方法，請參照印表機的附屬說明手冊。在印表機驅動程式已經安裝完畢的情況下則無此必要。

卡紙時的處置方法

卡紙時，請按照印表機的資訊表示，說明雙面裝置內部出現卡紙情況。此時，請按以下順序清除卡紙。

日本語

プリンタドライバについて

本機を使用するには、接続したコンピュータにプリンタドライバをインストールする必要があります。プリンタドライバは、プリンタに付属している CD-ROM (Kyocera Mita Digital Library) に収録されています。プリンタドライバのインストール方法については、プリンタ付属の使用説明書をお読みください。すでにプリンタドライバをインストールしてある場合はその必要はありません。

紙詰まりの処置

紙詰まりが発生した場合は、プリンタのメッセージディスプレイを確認し、以下の手順で詰まった用紙を取り除いてください。

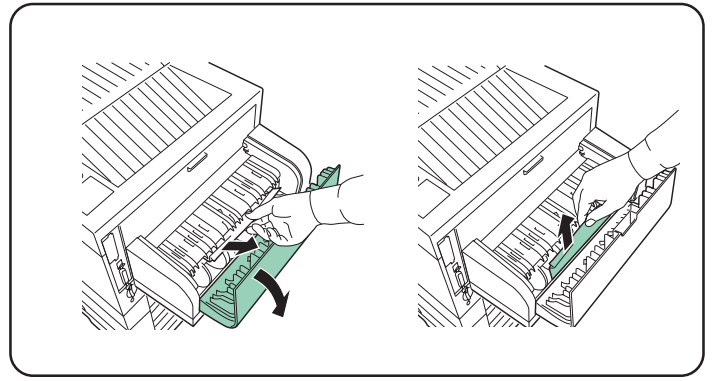
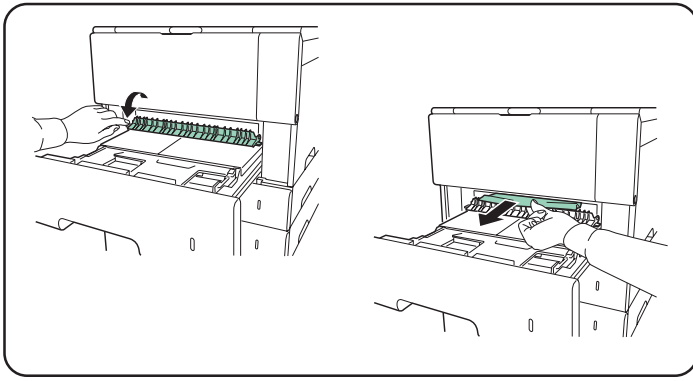

English

1 When a message Paper Jam Duplexer appears on the printer indicator, pull the paper feed cassette until it stops. Open the guide return flap (transparent) inside the printer. If you find any paper jammed here, remove it. After removing the jammed paper, replace the paper cassette. If paper jam message remains, even though the jammed paper was removed, proceed with the following steps.

2 When a message Paper Jam Duplexer appears on the printer indicator, open the duplexer's rear cover. If you find any paper jammed inside the duplexer, remove it.

Français

1 Lorsqu'un message Bourrage papier Unité recto/verso apparaît sur le voyant d'imprimante, tirer la cassette papier jusqu'à ce qu'elle vienne en butée. Ouvrir le guide volet de retour (transparent) à l'intérieur de l'imprimante. S'il y a un bourrage de papier à cet endroit, retirer le papier. Remplacer la cassette papier après avoir enlevé le papier coincé. Si le message de bourrage papier reste affiché et ce, même si le papier coincé a été retiré, suivre la procédure suivante.

2 Lorsqu'un message Bourrage papier Unité recto/verso apparaît sur le voyant d'imprimante, ouvrir le couvercle de l'unité recto/verso. S'il y a un bourrage de papier à l'intérieur de l'unité recto/verso, retirer le papier.

Deutsch

1 Wenn die Meldung Papierstau Duplexeinheit auf der Druckeranzeige erscheint, ziehen Sie die Papiereinzugskassette bis zum Anschlag heraus. Öffnen Sie die Rückführungsklappe (transparent) im Innern des Druckers. Wenn Sie hier ein gestautes Papier finden, entfernen Sie es. Ersetzen Sie die Papierkassette, nachdem Sie das gestaute Papier entfernt haben. Wenn die Papierstaumeldung weiterhin angezeigt wird, auch wenn das gestaute Papier bereits entfernt worden ist, fahren Sie bitte mit den folgenden Schritten fort.

2 Wenn die Meldung Papierstau Duplexeinheit auf der Druckeranzeige erscheint, öffnen Sie die Abdeckung des Duplexer. Wenn Sie im Innern des Duplexer ein gestautes Papier finden, entfernen Sie es.

Español

1 Cuando el mensaje Atasco de papel en duplexor aparezca en la pantalla de visualización de la impresora, tire de la bandeja de alimentación de papel hasta que se detenga. Abra la aleta de retorno (transparente) de la guía en el interior de la impresora. Si encuentra algún papel atascado aquí, retírelo. Después de retirar el papel atascado, reponga la bandeja de papel. Si permanece el mensaje de atasco de papel, aun cuando se haya retirado el papel atascado, proceda con los siguientes pasos.

2 Cuando el mensaje Atasco de papel en duplexor aparezca en la pantalla de visualización de la impresora, abra la cubierta de la unidad dúplex. Retire cualquier papel atascado que encuentre en el interior de la unidad dúplex.

Italiano

1 Quando il messaggio Carta inceppata Unità duplex appare sul display della stampante, estraete la cassetta d'alimentazione carta completamente. Aprite l'aletta di ritorno della guida (trasparente) all'interno della stampante. Se c'è qualche foglio inceppato, rimossete lo stesso. Dopo aver rimosso la carta inceppata, reinstallate la cassetta. Se rimane visualizzato il messaggio di inceppamento carta anche se è stata rimossa la carta inceppata, procedete con i passi qui sotto.

2 Quando appare il messaggio Carta inceppata Unità duplex sul display della stampante, aprite il coperchio dell'unità duplex.

简体中文

1 请按照打印机的资讯表示出「Paper Jam Duplexer」的字样之时拉出供纸盒，直至到底。将打印机内部的透明盖板朝跟前打开，检查其内部。去除卡纸以后，请更换纸盒。至此确认后不被解除打印机的信息显示卡纸时请阅读下述的程序。

2 打开两面装置的后盖板，检查其内部，若有卡纸时，请清除干净。

繁體中文

1 請按照印表機的資訊表示出「Paper Jam Duplexer」的字樣之時拉出送紙槽，直至到底。將印表機內部的透明蓋板朝跟前打開，檢查其內部。去除卡紙以後，請更換紙槽。至此確認後，不被解除紙張的資訊顯示卡紙時，請閱讀下述的程式。

2 打開雙面裝置的後蓋板，檢查其內部，若有卡紙時請清除乾淨。

日本語

1 メッセージディスプレイに「カミヅマリデス リヨウメンインサツ ユニット」と表示されている場合は、給紙カセットを止まるまで引き出してください。プリンタ内部のカバー（透明）を手前に開いて内部を確認し、詰まっている紙を取り除いてください。紙を取り除いた後、給紙カセットを元に戻してください。以上の確認後も、紙詰まりのメッセージが解消されない場合は以下の手順をお読みください。

2 両面ユニットの後カバーを開いて内部を確認し、紙が詰まっている場合は取り除いてください。

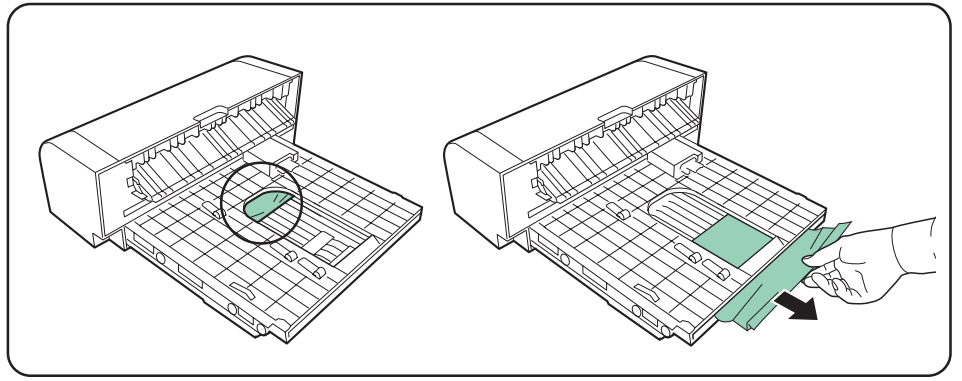
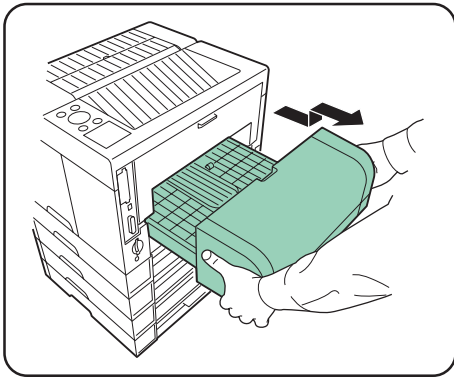

English

- 3** Detach the duplexer from the printer and see inside of the duplexer.
- 4** Check the top part of the duplexer detached from the printer. If you find any paper jammed here, pull and remove the paper out to the direction indicated by the arrow in the figure.

Français

- 3** Détacher l'unité recto/verso de l'imprimante et regarder à l'intérieur de l'unité recto/verso.
- 4** Vérifier la partie supérieure de l'unité recto/verso détachée de l'imprimante. S'il y a un bouchage de papier à cet endroit, tirer et retirer le papier vers la direction indiquée par la flèche sur la figure.

Deutsch

- 3** Nehmen Sie den Duplexer vom Drucker ab und sehen Sie in den Duplexer.
- 4** Überprüfen Sie den oberen Teil des vom Drucker abgenommenen Duplexer. Wenn Sie hier ein gestautes Papier finden, ziehen Sie an dem Papier und entfernen Sie es in der in der Abbildung angezeigten Pfeilrichtung.

Español

- 3** Separe la unidad dúplex de la impresora y mire en el interior de la unidad dúplex.
- 4** Compruebe la parte superior de la unidad dúplex separada de la impresora. Si encuentra algún papel atascado aquí, tire del papel para retirarlo en la dirección indicada por la flecha en la figura.

Italiano

- 3** Rimovete l'unità duplex dalla stampante e guardate all'interno dell'unità duplex.
- 4** Controllate la parte superiore dell'unità duplex rimossa dalla stampante. Se trovate qualche foglio inceppato, tirate e rimuovete la carta nella direzione indicata dalla freccia nella figura.

简体中文

- 3** 请从打印机上卸下两面装置。
- 4** 检查卸下两面装置的上部，若有卡纸时，请按图所示拉出卡纸，并清除干净。

繁體中文

- 3** 請從打印機上卸下雙面裝置。
- 4** 檢查卸下雙面裝置的上部，若有卡紙時，請按圖所示拉出卡紙，並清除乾淨。

日本語

- 3** 両面ユニットをプリンタから取り外してください。
- 4** 取り外した両面ユニットの上側を確認し、紙が詰まっている場合は、図のように紙を引き抜いてください。

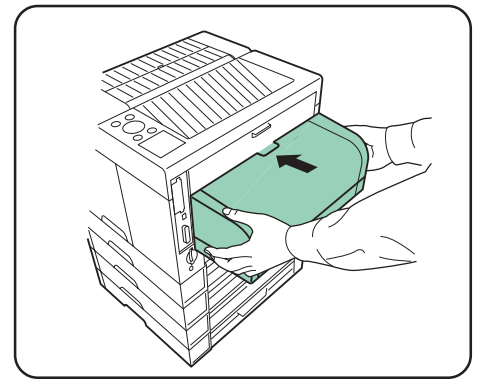
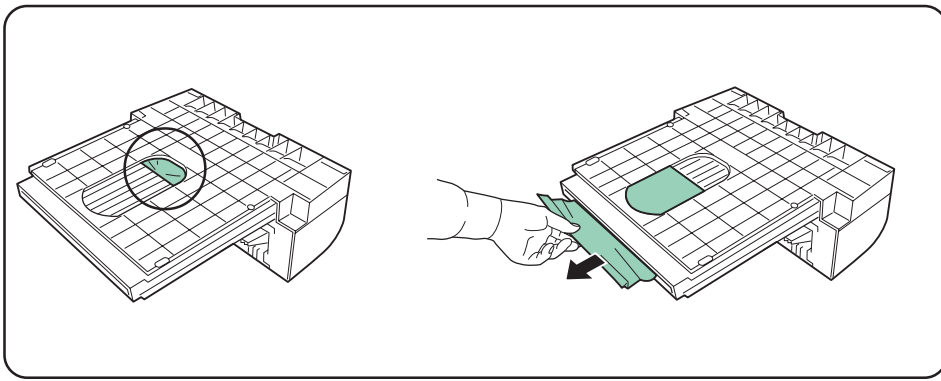

English

- 5** Check the back side of the duplexer. If you find any paper jammed here, pull and remove the paper out to the direction indicated by the arrow in the figure.
- 6** After removing all the jammed paper, attach the duplexer unit back to the printer. After a while, the printer automatically start printing again.

Français

- 5** Vérifier l'arrière de l'unité recto/verso. S'il y a un bourrage de papier à cet endroit, tirer et retirer le papier vers la direction indiquée par la flèche sur la figure.
- 6** Après avoir retiré tout le papier coincé, fixer à nouveau l'unité recto/verso à l'imprimante.
- 7** Après un moment, l'imprimante redémarre automatiquement l'impression.

Deutsch

- 5** Überprüfen Sie die Rückseite des Duplexer. Wenn Sie hier ein gestautes Papier finden, ziehen Sie an dem Papier und entfernen Sie es in der in der Abbildung angezeigten Pfeilrichtung.
- 6** Befestigen Sie den Duplexer nach dem Entfernen aller gestauten Papiere wieder am Drucker.
- 7** Nach einer Weile startet der Drucker automatisch wieder den Druckvorgang.

Español

- 5** Compruebe la parte posterior de la unidad dúplex. Si encuentra algún papel atascado aquí, retire el papel en la dirección indicada por la flecha en la figura.
- 6** Después de retirar todos los papeles atascados, vuelva a instalar la unidad dúplex en la impresora.
- 7** Después de algunos instantes, la impresora reanudará automáticamente la impresión.

Italiano

- 5** Controllate il lato posteriore dell'unità duplex. Se trovate qualche foglio di carta qui, tirate e rimuovete il foglio nella direzione indicata dalla freccia nella figura.
- 6** Dopo aver rimosso tutti i fogli inceppati, reinstallate l'unità duplex nella stampante.
- 7** Dopo alcuni minuti, la stampante riprenderà la stampa automaticamente.

简体中文

- 5** 检查两面装置的后面，若有卡纸时，请按图所示拉出卡纸，并清除干净。
- 6** 清除卡纸后，将两面装置装回到打印机上。过一会儿，打印机即可重新开始打印。

繁體中文

- 5** 檢查雙面裝置的後面，若有卡紙時，請按圖所示方向拉出卡紙，並清除乾淨。
- 6** 清除以上卡紙後，將雙面裝置裝回到印表機上。過一會兒，印表機即可重新開始列印。

日本語

- 5** 両面ユニットの裏側を確認し、紙が詰まっている場合は、図のように紙を引き抜いてください。
- 6** 詰まっている紙を取り除いたら、両面ユニットをプリンタへ装着してください。しばらくするとプリンタは印刷を再開します。

English**Specifications**

Product name / Model name Duplex Unit / DU-400
 Compatible Printers Kyocera Mita Page Printers
 Loadable paper sizes ISO A3 (297 × 420 mm)
 JIS B4 (257 × 364 mm)
 ISO A4 (210 × 297 mm) (long-edge feed / short-edge feed)
 JIS B5 (182 × 257 mm)
 ISO A5 (148 × 210 mm)
 Other (OTHER) 148 - 297 mm × 210 - 432 mm

Operating environment Temperature: 10 to 32.5 °C Humidity: 20 to 80 % RH
 Optimal conditions: 23 °C, 60 % RH Altitude: Max. 2,000 m
 420 × 40 (Rear cover: 150) × 460 mm
 Dimensions (W × H × D)
 Weight 4.0 kg
 Power supply From printer
 Available paper Paper thickness: 60 to 105 g/m² See the printer's documentation for detail

Français**Caractéristiques**

Nom du produit / désignation du modèle Unité recto / verso / DU-400
 Imprimantes compatibles Imprimantes pages Kyocera Mita
 Format de papier ISO A3 (297 × 420 mm)
 JIS B4 (257 × 364 mm)
 ISO A4 (210 × 297 mm) (alimentation long côté / alimentation petit côté)
 JIS B5 (182 × 257 mm)
 ISO A5 (148 × 210 mm)
 Autres (OTHER) 148 - 297 mm × 210 - 432 mm

Conditions ambiantes d'utilisation Température: 10 à 32,5 °C
 Humidité: 20 à 80 % RH
 Conditions optimales: 23 °C, 60 % RH Altitude: 2000 m max.
 420 × 40 (couvercle arrière: 150) × 460 mm
 Dimensions (L × H × P)
 Poids 4,0 kg
 Alimentation électrique Depuis l'imprimante
 Format de papier Epaisseur de papier: 60 à 105 g/m² Voir la documentation de l'imprimante pour les détails

Deutsch**Technische Daten**

Produktname / Modellname Duplex-Einheit / DU-400
 Kompatible Drucker Kyocera Mita Seiten drucker
 Verwendbare Papierformate ISO A3 (297 × 420 mm)
 JIS B4 (257 × 364 mm)
 ISO A4 (210 × 297 mm) (Einzug in Längsrichtung / Einzug in Hochkant)
 JIS B5 (182 × 257 mm)
 ISO A5 (148 × 210 mm)
 Sonstige (OTHER) 148 - 297 mm × 210 - 432 mm

Betriebsumgebung Temperatur: 10 bis 32,5 °C Feuchtigkeit: 20 bis 80 % RH
 Optimale Bedingungen: 23 °C, 60 % RH Höhe: Max. 2.000 m
 420 × 40 (Rückabdeckteil: 150) × 460 mm
 Abmessungen (B × H × T)
 Gewicht 4,0 kg
 Stromversorgung durch Drucker
 Verwendbares Papier Papierdicke: 60 bis 105 g/m² Für Einzelheiten siehe Dokumentation des Druckers

Español**Especificaciones**

Nombre del producto / Nombre del modelo Unidad dúplex / DU-400
 Impresoras compatibles Impresoras de páginas Kyocera Mita
 Tamaños de papel que se puede cargar
 ISO A3 (297 × 420 mm)
 JIS B4 (257 × 364 mm)
 ISO A4 (210 × 297 mm) (alimentación de borde largo / alimentación de borde corto)
 JIS B5 (182 × 257 mm)
 ISO A5 (148 × 210 mm)
 Otros (OTHER) 148 - 297 mm × 210 - 432 mm

Condiciones de funcionamiento Temperatura: 10 a 32,5 °C Humedad: 20 a 80 % RH
 Condiciones óptimas: 23 °C, 60 % RH
 Altitud: Máx. 2.000 m
 Dimensiones (An × Al × Prof) 420 × 40 (Cubierta trasera: 150) × 460 mm
 Peso 4,0 kg
 Alimentación Desde la impresora
 Papel disponible Grosor del papel: 60 a 105 gr./m² Para más detalles, consulte la documentación de la impresora.

Italiano**Specifiche**

Nome del prodotto / Nome del modello Unità duplex / DU-400
 Stampanti compatibili Stampanti di fogli semplici Kyocera Mita
 Formati di carta ammessi ISO A3 (297 × 420 mm)
 JIS B4 (257 × 364 mm)
 ISO A4 (210 × 297 mm) (alimentazione per il lungo / alimentazione per il lato corto)
 JIS B5 (182 × 257 mm)
 ISO A5 (148 × 210 mm)
 Altro (OTHER) 148 - 297 mm × 210 - 432 mm

Ambiente operativo Temperatura: da 10 °C a 32,5 °C
 Umidità: dal 20 all'80 % RH
 Condizioni ottimali: 23 °C, 60 % RH Altitudine: Max. 2.000 m
 420 × 40 (Copertura posteriore: 150) × 460 mm
 Dimensioni (L × H × P)
 Peso 4,0 kg
 Alimentazione Dalla stampante
 Carta disponibile Spessore della carta: da 60 a 105 g/m² Fate riferimento alla documentazione della stampante per ulteriori informazioni

简体中文**规格**

品名 / 型号 两面装置 / DU-400
 对应打印机 京瓷美达 页式打印机
 可用打印纸尺寸 ISO A3 (297 × 420 mm)
 JIS B4 (257 × 364 mm)
 ISO A4 (210 × 297 mm) {横送 / 纵送}
 JIS B5 (182 × 257 mm)
 ISO A5 (148 × 210 mm)
 其它尺寸 148 ~ 297 mm × 210 ~ 432 mm

设置环境 温度: 10 ~ 32.5 °C
 湿度: 20 ~ 80 %RH
 最佳条件: 23 °C 条件下为 60 % RH 海拔: 2,000 米以下
 420(宽) × 40(高) (后机盖: 150) × 460(深) mm
 尺寸 4.0 公斤
 重量
 电源 由打印机供电
 可用打印纸 厚度: 60 ~ 105 g / m²
 有关详情请参见打印机说明书

繁體中文**規格**

品名 / 型號 雙面裝置 / DU-400
 對應印表機 京瓷美達 頁碼印表機
 可用紙張尺寸 ISO A3 (297 × 420 mm)
 JIS B4 (257 × 364 mm)
 ISO A4 (210 × 297 mm) {橫送 / 縱送}
 JIS B5 (182 × 257 mm)
 ISO A5 (148 × 210 mm)
 其它尺寸 148 ~ 297 mm × 210 ~ 432 mm

設置環境 溫度: 10 ~ 32.5 °C
 濕度: 20 ~ 80 %RH
 最佳條件: 23 °C 條件下為 60 %RH 海拔: 2,000 米以下
 420(寬) × 40(高) (機蓋部: 150) × 460(深) mm
 尺寸 4.0 公斤
 重量
 電源 由印表機供電
 可用紙張 厚度: 60 ~ 105 g / m²
 有詳情請參見印表機說明手冊

日本語**仕様**

品名 / モデル名 両面ユニット / DU-400
 対応プリンタ 京セラミタ・ページプリンタ
 使用可能用紙サイズ ISO A3 (297 × 420 mm)
 JIS B4 (257 × 364 mm)
 ISO A4 (210 × 297 mm) [横送り / 縦送り]
 JIS B5 (182 × 257 mm)
 ISOA5 (148 × 210 mm)
 その他(OTHER) 148 ~ 297 mm × 210 ~ 432 mm

設置環境 温度: 10 ~ 32.5 °C
 湿度: 20 ~ 80 % RH
 最適条件: 23 °C で 60 % RH 海拔: 2,000 m 以下
 幅 420 × 高さ 40 (後カバー: 150) × 奥行き 460 mm
 寸法 4.0 kg
 質量
 電源 プリンタより供給
 使用可能用紙 厚さ: 60 ~ 105 g/m² 詳細はプリンタの使用説明書を参照

**QUALITY
CERTIFICATE**

This certificate is issued
after all quality controls and
final inspection.

**QUALITY
CERTIFICATE**

この製品はすべての品
質管理および最終検査
に合格しました。

Kyocera Mita Corporation

2-28, 1-Chome, Tamatsukuri Chuo-ku
Osaka 540-8585, Japan

京セラ ミタ株式会社

〒540-8585 大阪市中央区玉造 1-2-28